

SEMI-REMOLQUE

PORTA CONTENEDOR 20 PIES CONCENTRADO

DIMENSIONES

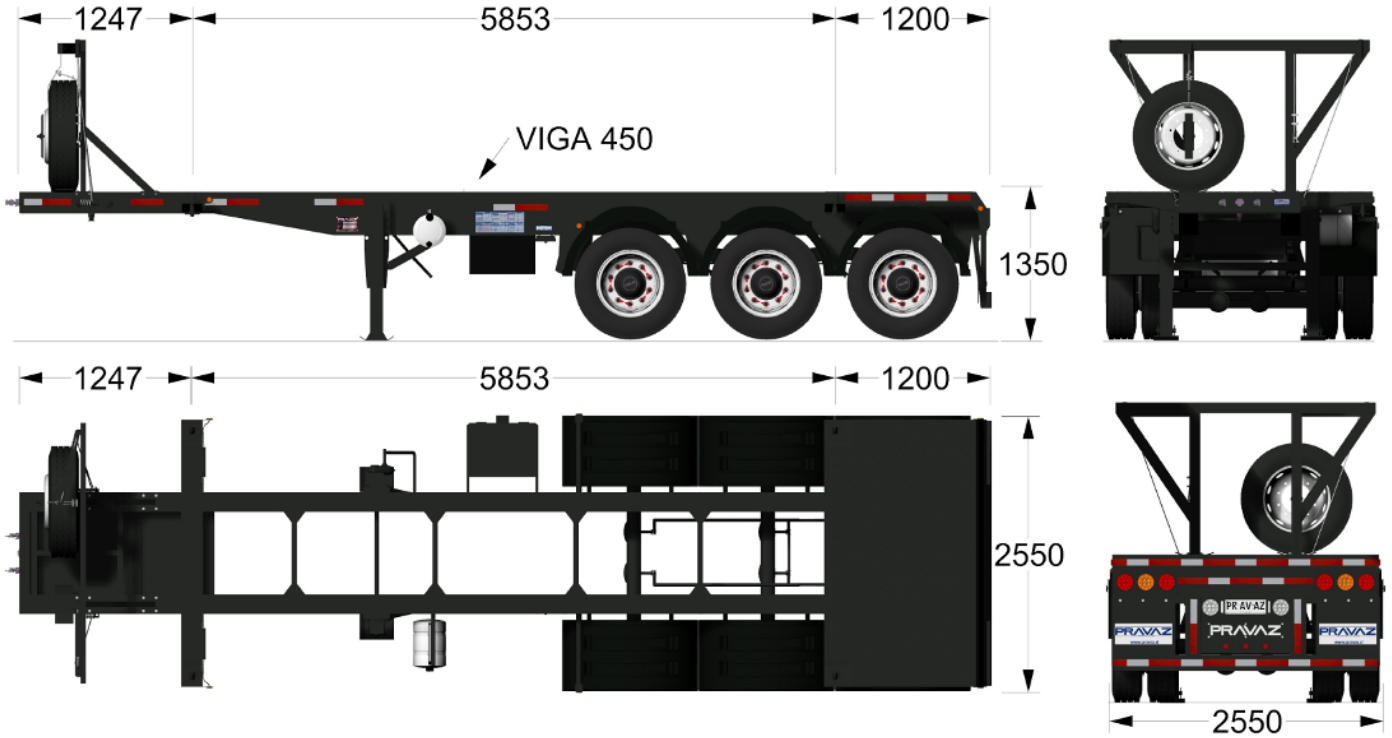

ESPECIFICACIONES TÉCNICAS

Producto	Capacidad	Ejes	Ejes Aplicación	Focos
Semirremolque Porta contenedor 20 pies	30 toneladas	3	Contenedores de 20 pies	Led

Estructura	Vigas IPE 450, con certificado de componentes y procedencia del acero (Certificación CELSA). Acero de alta resistencia. Perno rey soldado o apernado de 2". Refuerzo en 8mm cuello.
Suspensión	Suspensión mecánica para 3 ejes con 10 hojas de 3" cada una. Capacidad 75.000 libras.
Gato de apoyo	Capacidad de carga estática 80T y capacidad de carga levantamiento 28T.
Llantas	8.25 x 22.5 disco europeo o americano.
Frenos	2 pulmones simple de 8" tipo 30 y 4 pulmones freno doble maxi 30/30. Flexible de frenos.
Ejes	Redondo 5" x 3/4" espesor, capacidad de eje 13.000 kg. Frenos de 16.5 x 8". Levas de frenos 10 estrías.
Electricidad	De acuerdo a Norma vigente, incluye focos Led Bivoltaje (12 y 24 Volts) sellados y montados en goma.
Pintura	Capa de epóxico y de pintura PU según el color que quiera el cliente.
Accesorios	Estanque de agua para 25 litros, tapabarros institucionales, guardafangos, tope de goma, alarma de retroceso, focos faeneros, caja de herramienta, huincha reflectante según norma y porta repuesto.
Opcional:	Suspensión neumática